

Baoli

KBP 14-20

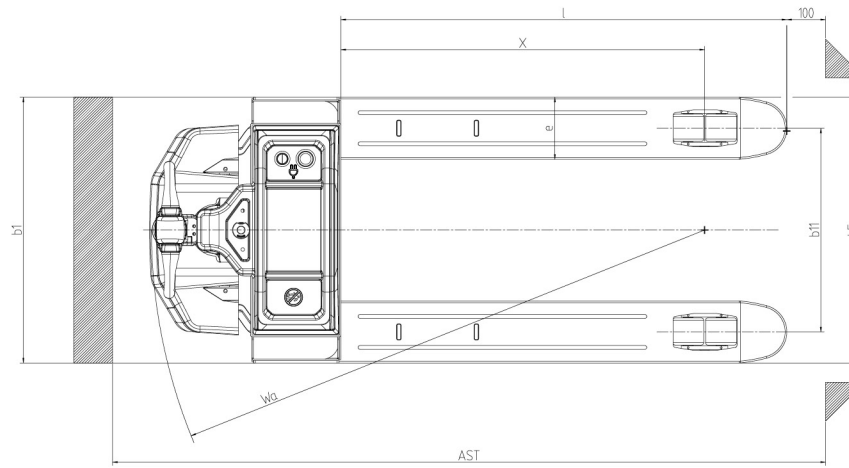

1.1	Hersteller		KION BAOLI
1.2	Typzeichen des Herstellers		KBP 20
1.3	Antrieb: Elektro, Diesel, Benzin, Treibgas		Lithium-Ionen
1.4	Bedienung		Fußgänger
1.5	Nenntragfähigkeit / Nennlast	Q (t)	2
1.6	Lastschwerpunktabstand	c (mm)	600
1.8	Lastabstand, Mitte der Antriebsachse zu Gabelzinken	x (mm)	935
1.9	Radstand	y (mm)	1255/1215
2.1	Eigengewicht inkl. Batterie	Kg	175
2.2	Achslast mit Last vorn/hinten	Kg	615/1560
2.3	Achslast ohne Last vorn/hinten	Kg	135/40
3.1	Bereifung		PU
3.2	Reifengröße, vorn		Ø 210x73
3.3	Reifengröße, hinten		Ø 80x70
3.4	Additional wheels (dimensions)		Ø80X30
3.5	Anzahl Räder vorn/hinten (x = angetrieben)		1X+4
3.6	Spurweite, vorn	b10 (mm)	/
3.7	Spurweite, hinten	b11 (mm)	400/525
4.4	Hub	h3 (mm)	115
4.9	Höhe Deichselgriff in Fahrstellung min/max	h14 (mm)	750/1240
4.15	Gabelhöhe, gesenkt	h13 (mm)	85
4.19	Gesamtlänge	l1 (mm)	1658
4.20	Länge einschließlich Gabelrücken	l2 (mm)	508
4.21	Gesamtbreite	b1/b2 (mm)	560/685
4.22	Gabelzinkenmaße	s/e/l (mm)	55/160/1150
4.25	Abstand zwischen Gabelzinken	b5 (mm)	560/685
4.32	Bodenfreiheit, Mitte Radstand	m2 (mm)	35
4.34.1	Arbeitsgangbreite bei Palette 1000 x 1200 quer	Ast (mm)	2239
4.34.2	Arbeitsgangbreite bei palette 800 x 1200 längs	Ast (mm)	2115
4.35	Wenderadius	Wa (mm)	1436
5.1	Fahrgeschwindigkeit, mit/ohne Last	km/h	4,3/5
5.2	Hubgeschwindigkeit, mit/ohne Last	m/s	0,021/0,027
5.3	Senkgeschwindigkeit, mit/ohne Last	m/s	0,039/0,024
5.8	Max. Steigfähigkeit mit/ohne last	%	6/16
5.10	Betriebsbremse		Elektrisch
6.1	Fahrmotor Leistung S2 60 min	kW	1
6.2	Hubmotor Leistung bei S3 10 %	kW	0.8
6.3	Batterie nach DIN 43531/35/36 A, B, C, Nein		No
6.4	Batteriespannung/Nennkapazität K5	V/Ah	48 V / 30 Ah Li-ion
6.5	Batteriegewicht	kg	17
6.6	Energieverbrauch nach VDI-zyklus	kWh/h	0.17
8.1	Art der Fahrsteuerung		-
10.7	Schalldruckpegel (Fahrerohr) nach EN 12053	dB (A)	66

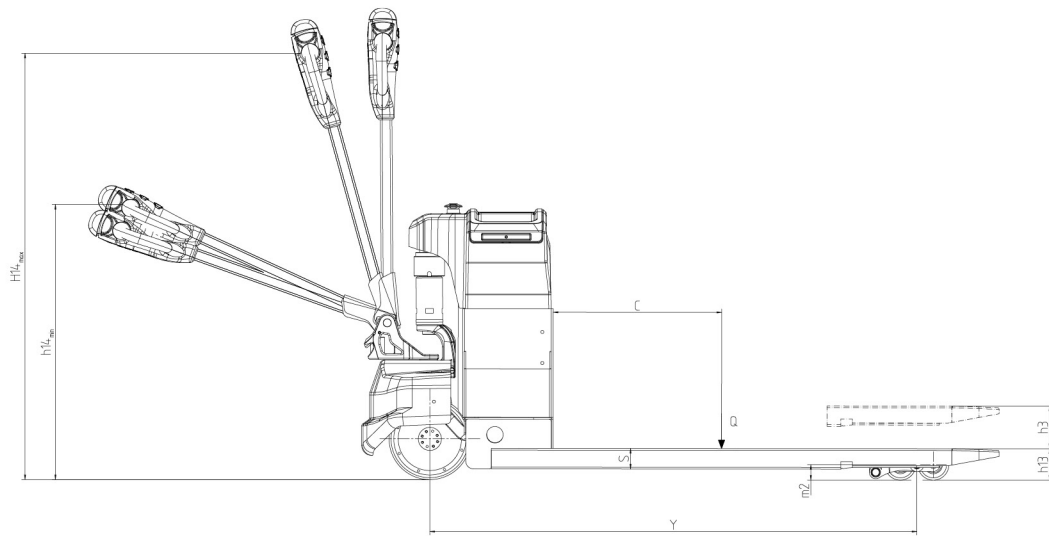

KBP 14 - 20



Der KBP 14-20 ist ein Niederhubwagen mit einer Tragfähigkeit von 1.400 bis 2.000 kg, der für den internen Transport in Lagerhallen, Einzelhandelsgeschäften, Supermärkten und Baumärkten sowie als Mitnahmegesetz auf dem LKW konzipiert ist. Sein kompaktes Fahrgestell und die Kriechgangfunktion machen ihn ideal für beengte Platzverhältnisse und sorgen für einen präzisen Warenumschlag. Mit einem Gewicht von 175 kg ist er besonders gut für den Einsatz auf Ladebordwänden und Lastenaufzügen geeignet. Die 5-Punkt-Auflage sorgt für Stabilität, insbesondere beim Transport von höheren Lasten. Die niedrige Bauhöhe (700 mm) sorgt für eine sehr gute Sicht auf Gabelspitzen und die Ladung. Dadurch wird die Sicherheit erhöht und der Paletten Umschlag erheblich beschleunigt. Ausgestattet mit einer 48-Volt-Lithium-Ionen-Batterie und dem On-Board Ladegerät kann dieser Niederhubwagen an jeder 230-Volt-

Steckdose zwischengeladen werden. In dieser Kombination kann das Gerät bei vollständiger Entladung in nur 2 Stunden wieder komplett geladen werden und erreicht die volle Kapazität. Die verfügbaren Batterien (48 V / 20 Ah und 48 V / 30 Ah) sorgen für eine hohe Energiereserve (0,96 – 1,44 kWh); Diese Energie, kombiniert mit einem geringen Energieverbrauch, sorgt für eine beeindruckende Autonomie. Der KBP 14-20 verfügt über ergonomische Bedienelemente für eine einfache Bedienung, einen langen Deichselarm für bessere Manövrierfähigkeit und einen Pin Code Zugang für sicheren Zugriff. Der KBP 14-20 arbeitet mit einer Höchstgeschwindigkeit von 5,0 km/h und einer Steigfähigkeit von 16 %. Der von der KION Group entwickelte und hergestellte Niederhubwagen bietet eine deutliche Qualitätssteigerung gegenüber den Modellen anderer Wettbewerber.

Technik und Funktionen

- ✓ Kompakte Abmessungen und Kriechgangschalter für den Betrieb auf engstem Raum
- ✓ Fahrwerk mit 5-Punkt-Auflage für hohe Stabilität des Fahrzeugs.
- ✓ Niedrige Bauhöhe für einen sichereren und schnelleren Warenumschlag
- ✓ Lithium-Ionen-Batterie und On-Board-Ladegerät garantieren höhere Fahrzeugverfügbarkeit durch einfaches Zwischenladen
- ✓ 48-Volt-Batterien sorgen für eine hohe gespeicherte Energie für eine längere Autonomie
- ✓ Der lange Deichselarm reduziert den Kraftaufwand für die Lenkung und hält den Fahrer auf sicherem Abstand
- ✓ Einfach zu bedienende Deichsel
- ✓ Der Zugriff auf den PIN-Code verhindert unbefugte Nutzung und eliminiert das Risiko von verlorenen oder verlegten Schlüsseln

